

quiso

Professional ergonomics



KM32[®]

Chariot à flamber by Patrick Sarran
Flambé trolley by Patrick Sarran

KM32[®]

Le chariot à flamber

The flamed cart

By Patrick Sarran

SCÉNOGRAPHIQUE STAGE ACCESSORY

Quand le service est un spectacle

When service is a show

COMPACT & STABLE

Compact en fermeture et large présentation en ouverture

Compact when closed and wide when open

ROULANT & MANIABLE WHEELED & HANDLY

Circulation avec aisance entre les tables

Move with ease between the tables

COMPATIBLE AVEC RÉCHAUD PORTATIF COMPATIBLE WITH PORTABLE STOVE

Le chariot est prévu pour accueillir un réchaud portatif standard à cartouches de gaz qui se trouve facilement dans le commerce.

A pleine puissance 1 cartouche de gaz a une autonomie d'environ 1h30

The trolley is designed to hold a standard portable gas cartridge stove, which is commonly available on the market. At full power, 1 gas cartridge lasts for about 1,5 hours.

DESIGN

Une création de Patrick Sarran

Created by Patrick Sarran



Fiche technique

Data Sheet

DIMENSIONS SIZES

- Dimensions chariot ouvert L x H x P = 1110 X 1450 X 560 mm
- Dimensions chariot fermé L x H x P = 600 x 930 x 560 mm
- Plateau en Krion® ou Quartz® L x l = 1110 x 550 mm
- Espace central pour réchaud L x l = 225 x 225 mm
- Support réchaud L x l = 490 x 400 mm
- Roues Mobisoft 100 mm à bandage souple
- *Sizes when opened L x H x D = 1110 x 1450 x 560 mm*
- *Sizes when closed L x H x D = 600 x 930 x 560 mm*
- *Krion® or Quartz® tray L x W = 1110 x 550 mm*
- *Central space for gas stove L x W = 225 x 225 mm*
- *Gas stove support L x W = 490 x 400 mm*
- *Mobisoft wheels 100 mm with soft tyres*

ENTRETIEN PRODUCT MAINTENANCE

- Nettoyage du bois avec un détergent doux
- Nettoyage du plateau avec éponge abrasive
- *A gentle detergent should be used to clean the wood*
- *An approved scourer can be used to clean the board*

FINITIONS FINISHES

- Deux finitions standard : bois naturel ou teinté noir
- Plateau en Quartz®
- *Two standard finishes : natural wood or stained black*
- *Quartz® tray*

MATÉRIAUX ET ÉQUIPEMENTS MATERIALS & FACILITIES

- Structure en chêne ou hêtre massif, bois de pays de premier choix, qualité ébénisterie
- Poignées en inox
- Intérieurs en contreplaqué de bouleau
- Plateau en Quartz® Stone Italiana, minéral reconstitué, de densité et dureté proche du granit, inrayable, insensible aux taches et résistant à la chaleur
- Roues bandage supersoft, montées sur roulements à billes, dont deux avec freins
- *Structure in solid oak or beech, local premium wood, cabinet-making quality*
- *Stainless steel handles*
- *Internal sections are made from water-repellent veneered birch*
- *Quartz® Stone Italiana tray: reconstituted mineral, with a density and hardness close to granite, scratchproof, insensitive to stains and heat-resistant*
- *Wheels with supersoft tyres, mounted on ball bearings, two of which have brakes*

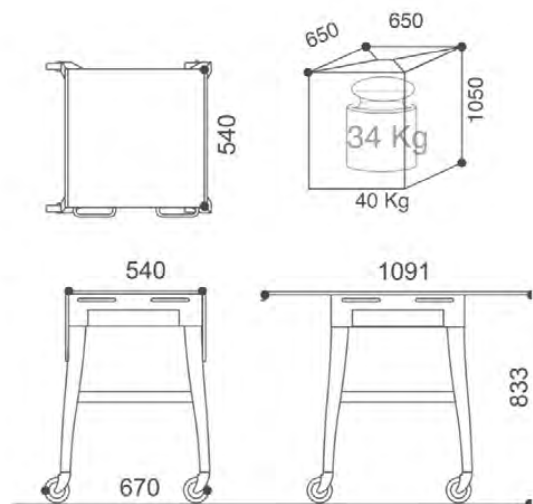

Finitions standard

Standard finishes



Chêne teinté noir et plateau en Quartz® blanc
Black stained oak and white Quartz® top

Chêne naturel et plateau en Quartz® noir
Natural oak and black Quartz® top

Personnalisation et options

Customisations and options

PERSONNALISATIONS CUSTOMISATION

- Par application d'un logo et par mise en teinte selon notre nuancier ou contretypage sur demande
- *Logo application and stain color according to our colour chart or on request*

OPTIONS

- Plaque de découpe forme tonneau dim 550 x 320 mm en hêtre
- *Barrel-shaped cutting board in beech, size 550 x 320 x 20 mm*



Simulation KM32 teinte 10 Oxyde
Simulation KM32 shade 10 Oxyde

*Simulation des teintes sur Photoshop
Shades simulated on Photoshop*



Simulation KM32 teinte 04 Humus
Simulation KM32 shade 04 Humus

Chariot à flamber
réalisé pour la
[Brasserie Astoria](#) à
Singapour

*Flamed cart made for
the [Astoria Brasserie](#) in
Singapore*





Patrick Sarran, designer